

Instrucciones de montaje de tanque para dosificadores de series Clásica, BDF y SVP

ANTES DE COMENZAR LA INSTALACION, ASEGURESE DE LEER TODAS LAS INTRUCCIONES Y ADVERTENCIAS DE SEGURIDAD MENCIONADAS EN EL MANUAL DE INSTALACION Y MANTENIMIENTO.

Accesorios del tanque

- 2 tornillos de soporte de dosificador
- 2 anillos plásticos 1/4"
- 1 anillo plástico 3/8"

Tanques para series BDF y SVP también contienen

- 1 base de motor
- 1 tornillo de base (autorroscante)

Soporte de dosificador

1. Enrosque un tornillo de soporte en el agujero inferior del frente del tanque y déjelo algo suelto para dejar espacio para el soporte. Deslice el soporte por debajo de la cabeza del tornillo **A**.
2. Enrosque el segundo tornillo para fijar la parte superior del soporte. Ajuste ambos tornillos. **NO** deslice el dosificador en su soporte aún.



NOTA

Información adicional:

El soporte del dosificador tiene topes. Asegúrese de colocarlo con las flechas dirigidas hacia abajo.

Anillos plásticos

1. Mida y marque las dos localidades **B** y **C** donde realizará las perforaciones. La ubicación **C** es para anillo de 1/4" solamente.
2. Perfore los agujeros del tamaño apropiado:
Anillo de 1/4": broca de 3/8"
Anillo de 3/8": broca de 1/2"
3. Instale los anillos en sus agujeros correspondientes. Los puntos **B** y **C** le muestran las ubicaciones recomendadas para dichos agujeros. Las mismas pueden ser cambiadas dependiendo de la aplicación o requerimientos.



IMPORTANTE!

Clave para un funcionamiento óptimo: **Limpie todo escombros y restos del tanque antes de usarlo. El no hacerlo, puede llevar a la ruptura del tubo de bombeo o a un malfuncionamiento.**

Tubo de succión

1. Necesitará los siguientes accesorios que se envían con el dosificador:
Rollo de 20' de tubo de succión/descarga
1 de las tres roscas enviadas
1 de los tres casquillos
1 filtro de succión con pesa
2. Inserte el tubo de succión a través del anillo plástico en ubicación **B** hasta que quede a 7cm del fondo del tanque.
3. Remueva la tapa del tanque
4. Alcance la extremidad del tubo dentro del tanque e introdúzcala dentro del collar del filtro con pesa. Enrosque el mismo en el cuerpo del filtro para asegurar el tubo al filtro **E**.
5. Ajuste el tubo para que el filtro se mantenga a unos 7cm del fondo del tanque.



IMPORTANTE!

Clave para un funcionamiento óptimo: **NO permita que el filtro con pesa toque el fondo del tanque.**

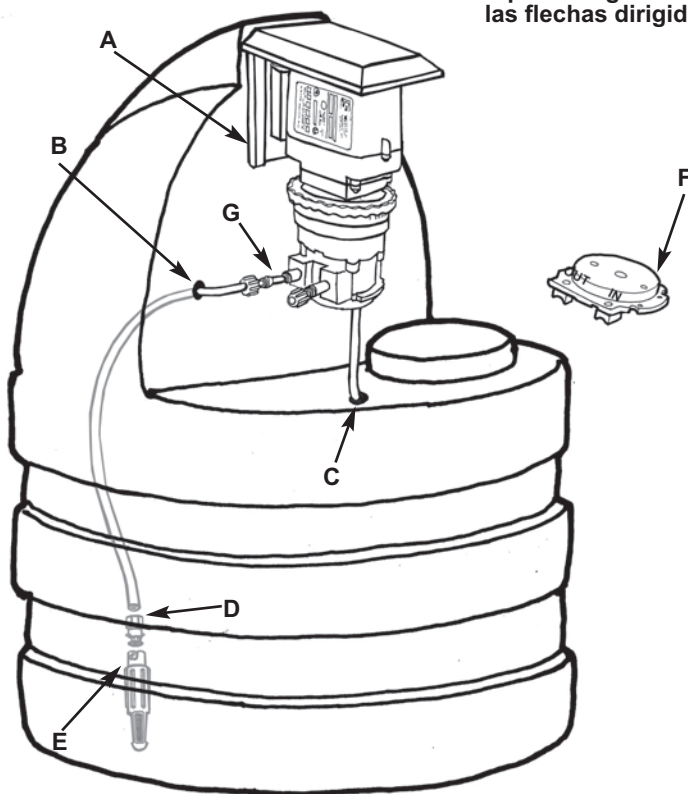

← Tubo de succión/descarga

3.5"
(9 cm)



NO inserte el tubo de succión hasta el fondo del filtro con pesa. Esto podría bloquearlo y evitar que el dosificador succione el químico.

Instrucciones de montaje de tanque para dosificadores de series Clásica, BDF y SVP

- Corte el tubo dejando aproximadamente unos 22cm de distancia a la ubicación **B**. El tubo será conectado al lado de succión del cabezal del dosificador más adelante.

Preparación de la opción de vertidos en el cabezal del dosificador

NOTA
Información adicional:
La opción de vertidos solo puede usarse con el tubo de 1/4"

- Corte una sección de 15 cm del tubo de 1/4" e introdúzcala en el agujero con anillo plástico en ubicación **C**.
- Remueva los dos tornillos del cabezal del dosificador y remueva la tapa del cabezal.
- Perfore uno de los dos agujeros ya marcados en la tapa con punzón de 7/32" **F**.
- Reinstale la tapa en el cabezal y ajuste ambos tornillos.

IMPORTANTE!
Clave para un funcionamiento óptimo: **La rosca de los tornillos se hace al insertar los mismos. Para evitar barrer la rosca, gire el tornillo hacia atrás hasta encontrarla y luego atornille. Si la rosca se barre, utilice los otros orificios asegurándose de utilizar solo dos tornillos a la vez y colocándolos opuestos uno del otro.**

Colocación del dosificador y sus conexiones

- Deslice el dosificador en su soporte **A**.
- Inserte la extremidad del tubo que sale del anillo plástico perforado para la opción de vertidos **C** en el agujero perforado en la tapa del cabezal sin introducirlo dentro del cabezal.
- Conecte el tubo de succión al acople del tubo del lado de succión del cabezal **G**, marcado "IN" en la tapa, utilizando una rosca y un casquillo. La conexión debe ser ajustada con los dedos; **NO** utilice pinzas o cinta sellante.

- Complete la instalación siguiendo las instrucciones del manual enviado con el dosificador.

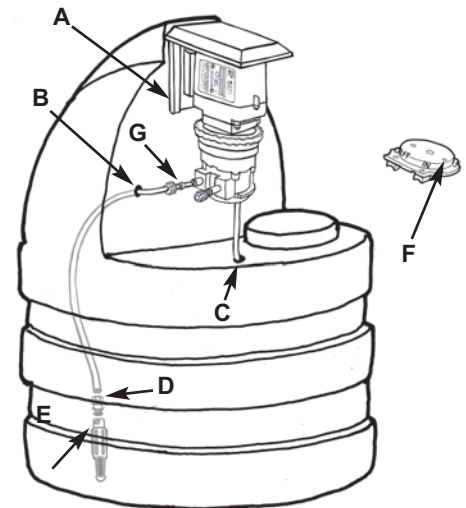

Montaje de la base del motor de dosificadores serie BDF y SVP

- Alinee la base de motor **A** a la base de motor **B** como se indica en el diagrama. La base de motor **A** se desliza y se trana en las dos salientes de la base **B**.
- Fije la base **A** a la base **B** utilizando el tornillo que se provee.

